

PROGRESIVNÍ ROZDĚLOVAČ BLOKOVÝ **BVA**

POUŽITÍ

Progresivní blokové rozdělovače řady BVA jsou mazacím prvkem centrálních tukových mazacích systémů, které jsou následně nazývány jako obvody s progresivními rozdělovači. Jsou doporučeny i pro užití v mazacích obvodech s větším rozsahem, tzn. i pro obvody s několika desítkami mazaných míst.

Mazací obvody s progresivními rozdělovači se obvykle aplikují pro trvalé, pravidelné mazání různých strojů, strojních technologií a zařízení. Dále jsou aplikovány pro mazání mobilních strojů a zařízení, např. pro podvozky nákladních automobilů, autobusů, návěsů, přívěsů, stavebních a zemních strojů apod.

Progresivní rozdělovače BVA jsou blokové rozdělovače s jednotnou jmenovitou dávkou maziva $0,2 \text{ cm}^3$ / zdvih a vývod. Maximální pracovní tlak je 350 bar.

POPIS

Progresivní blokový rozdělovač BVA je kompaktní mazací prvek, tvořený tělesem se zalícovanými pracovními písty. Každému pracovnímu pístu přináleží 2 vývodní otvory. Protilehlé vývody příslušející jednomu pístu lze uvnitř tělesa rozdělovače spojit do jednoho vývodu vyšroubováním rozdělovacího šroubu a zaslepením jednoho z protilehlých vývodů zátkou. Touto úpravou dosáhneme dvojnásobného dodávaného množství na druhém z protilehlých vývodů. Vedle sebe situované vývody lze dále propojovat pomocí vnějších spojovacích můstek a dosahovat tak součtu jmenovitých dávek takto propojených vývodů.

Mazivo vytlačované příslušným pracovním pístem odchází vývodem, který se nachází u předcházejícího pracovního pístu, ve směru k přívodu do rozdělovače. Pouze u prvního pístu (u přívodu do rozdělovače) je mazivo z pravé strany pístu vyvedeno do levého vývodu umístěného u posledního pístu a mazivo z levé strany pístu do pravého vývodu u posledního pístu.

Progresivní rozdělovač může být vybaven signalizací chodu, a to optickou (signalizační kolík) nebo elektrickou (bezkontaktní spínač), která se standardně umísťuje na vývodu č. 4.

FUNKCE

Přiváděním tlakového maziva do přívodu progresivního rozdělovače jsou postupně jednotlivé písty v tělese posunovány do svých dorazových poloh a současně je mazivo nacházející se pod písty vytlačováno z vývodů. Tato funkce se opakuje po takovou dobu, dokud je do progresivního rozdělovače přiváděno mazivo. Je-li progresivní rozdělovač vybavený elektrickou signalizací chodu má příslušný píst vyvýšené osazení, posunováním pístu osazení provádí bezkontaktní spínání elektrického kontrolního obvodu. Při navrhování mazacího obvodu se doporučuje, aby vývody jednoho rozdělovače byly napojeny na mazaná místa s podobnými protitlaky, tak je vyloučeno i minimální kolísání jmenovité dávky.

MONTÁŽ, OBSLUHA A UDRŽOVÁNÍ

Progresivní rozdělovače BVA lze montovat v libovolné poloze na rovnou plochu. Po namontování rozdělovače na určené místo se připojí od vzdušněné přívodní potrubí a mazivo se nechá procházet rozdělovačem. Vytéká-li mazivo z vývodů rozdělovače pravidelně a bez vzduchových bublin, vývody se uzavřou jejich připojením k vývodním potrubím. Je-li mazací obvod rozvětvený, je nezbytné obdobným způsobem od vzdušnit každou jeho větev. Při montáži je třeba dodržet čistotu potrubí, tzn. zbavit trubky otřepů a ostatních nečistot. Při

trvalém provozu se doporučuje kontrolovat jednou za měsíc těsnost mazacího obvodu a připojení k progresivním rozdělovačům.

Pro zabezpečení dlouhodobé životnosti progresivního rozdělovače se doporučuje zařadit do mazacího obvodu průtokový tukový filtr s vyměnitelnou čistící vložkou (typ FLT 150).

TECHNICKÉ PARAMETRY

Maximální tlak	350 bar	
Pracovní tlak	250 bar	
Max.diferenční tlak mezi 2 vývody	100 bar	
Jmenovité dodávané množství	0,2 cm ³ / zdvih / vývod	
Minimální počet vývodů	2 (při užití spojovacího můstku)	
Maximální počet vývodů	24	
Přívodní šroubení	M10x1, pro TR 6 mm	
Vývodní šroubení	M10x1, pro TR 4, 6 mm	
Jmenovité napětí bezkontaktního spínače	10 - 34 V DC, 200 mA	
Mazivo	tuk	max. NLGI - 2
	olej	min. 50 mm ² . s ⁻¹
Teplota pracovního prostředí	- 25 až 80 °C	
Hmotnost	BVA 3	0,80 kg
	BVA 4	1,00 kg
	BVA 5	1,24 kg
	BVA 6	1,50 kg
	BVA 7	1,70 kg
	BVA 8	1,85 kg
	BVA 9	2,00 kg
	BVA 10	2,25 kg
	BVA 11	2,50 kg
	BVA 12	2,75 kg

OZNAČENÍ VARIANTNÍCH PROVEDENÍ

BVA x

- x** - počet pracovních pístů
- např. BVA 5 - 5 pracovních pístů (max. 10 vývodů), bez signalizace

BVA xV

- x** - počet pracovních pístů
- V** - označení optické signalizace (signalizační kolík)
- např. BVA 5V - 5 pracovních pístů (max. 10 vývodů), optická signalizace

BVA xPC

- x** - počet pracovních pístů
- PC** - označení elektrické signalizace (bezkontaktní spínač) s konektorem
- např. BVA 5PC - 5 pracovních pístů (max. 10 vývodů), elektr. signalizace, připojení přes konektor

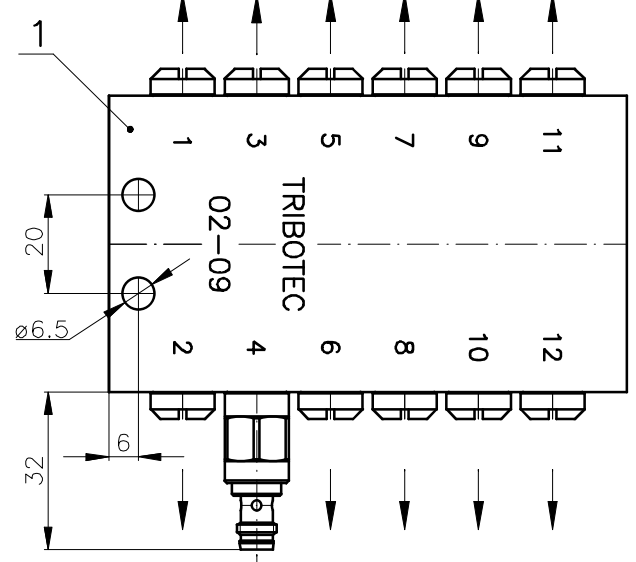
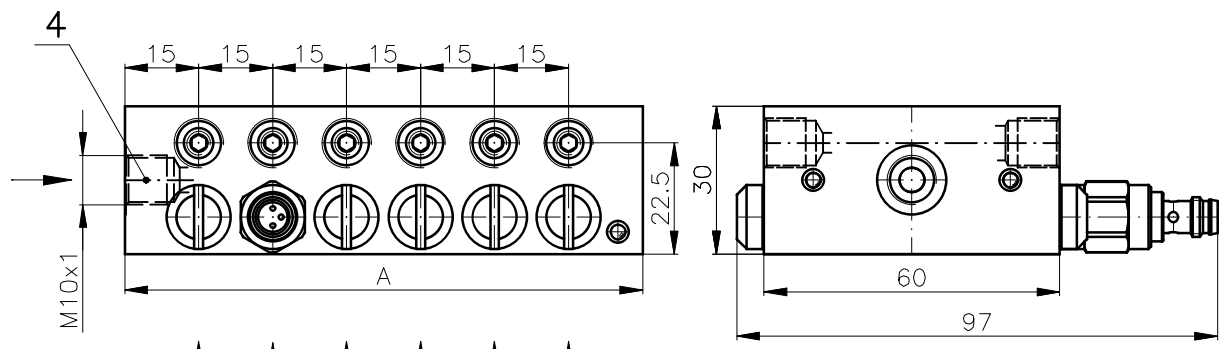

Typ	Kód	Počet pístů	Počet vývodů	A
BVA 3	9 43 0305	3	6	60
BVA 4	9 43 0306	4	8	75
BVA 5	9 43 0307	5	10	90
BVA 6	9 43 0308	6	12	105
BVA 3V	9 43 0301	3	6	60
BVA 4V	9 43 0302	4	8	75
BVA 5V	9 43 0303	5	10	90
BVA 6V	9 43 0304	6	12	105
BVA 3PC	9 43 0317	3	6	60
BVA 4PC	9 43 0318	4	8	75
BVA 5PC	9 43 0319	5	10	90
BVA 6PC	9 43 0320	6	12	105

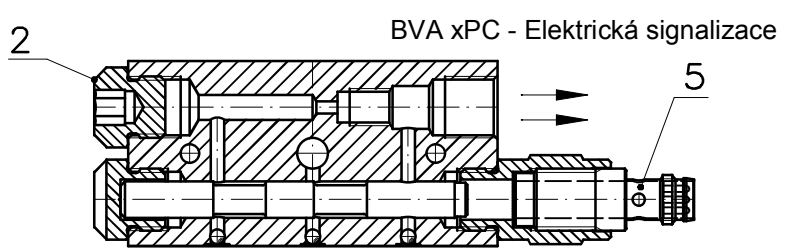
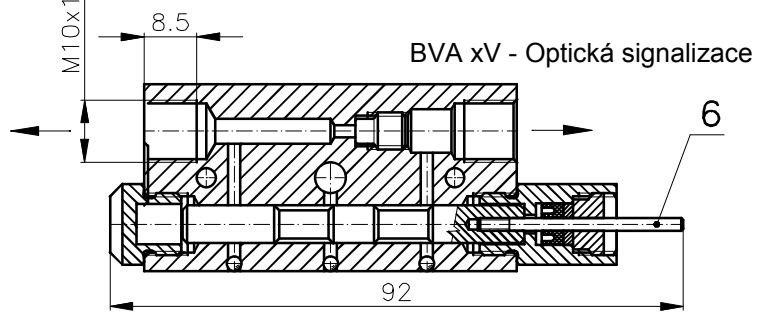
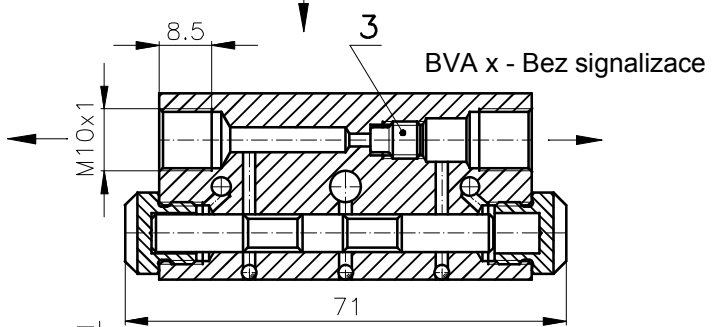

Pos	Název
1	Tělo rozdělovače
2	Zátka
3	Rozdělovací šroub
4	Přívod maziva
5	Indukční spínač
6	Signalizační kolík

SCHÉMA PŘIPOJENÍ SPÍNAČE

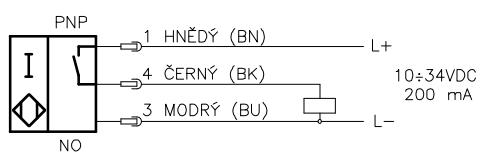

Název	PROGRESIVNÍ ROZDĚLOVAČ BLOKOVÝ	
Typ	BVA 3 ÷ BVA 6, BVA 3V ÷ BVA 6V, BVA 3PC ÷ BVA 6PC	
Kód	9 43 0305 ÷ 9 43 0308, 9 43 0301 ÷ 9 43 0304, 9 43 0317 ÷ 9 43 0320	

Tribotec s.r.o.
 Košuličova 4 Brno
 www.tribotec.cz
 +420 543 425 611

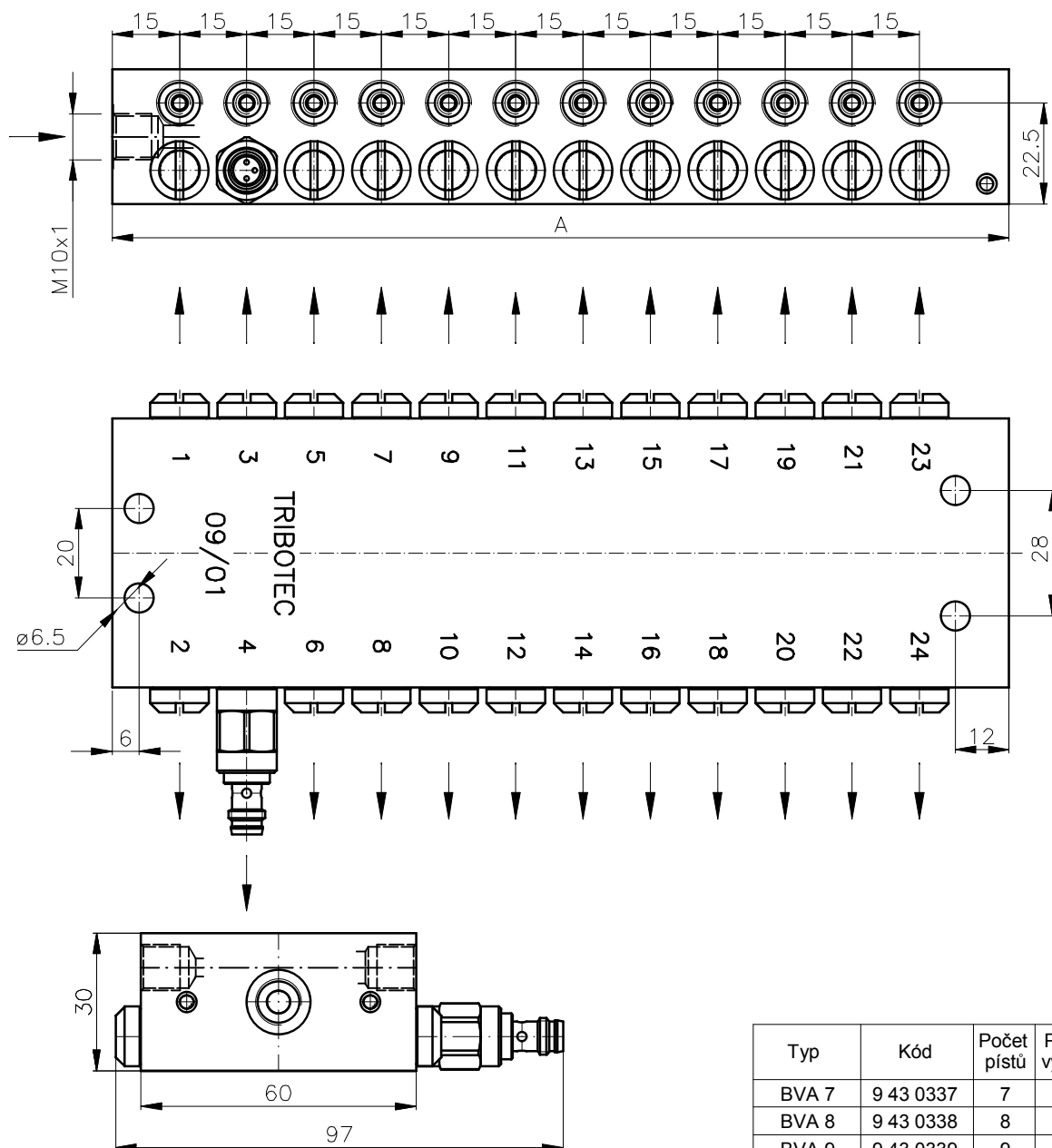

V případě uzátkování vývodu maziva (zdvojení dávky) je nutné pro správnou funkci rozdělovače vyjmout rozdělovací šroub poz.3.

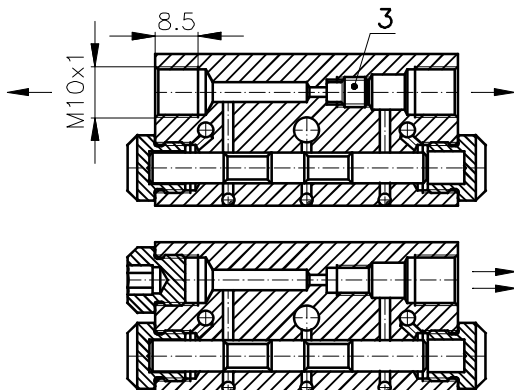

Typ	Kód	Počet pístů	Počet vývodů	A
BVA 7	9 43 0337	7	14	125
BVA 8	9 43 0338	8	16	140
BVA 9	9 43 0339	9	18	155
BVA 10	9 43 0340	10	20	170
BVA 11	9 43 0341	11	22	185
BVA 12	9 43 0342	12	24	200
BVA 7V	9 43 0361	7	14	125
BVA 8V	9 43 0362	8	16	140
BVA 9V	9 43 0363	9	18	155
BVA 10V	9 43 0364	10	20	170
BVA 11V	9 43 0365	11	22	185
BVA 12V	9 43 0366	12	24	200
BVA 7PC	9 43 0367	7	14	125
BVA 8PC	9 43 0368	8	16	140
BVA 9PC	9 43 0369	9	18	155
BVA 10PC	9 43 0370	10	20	170
BVA 11PC	9 43 0371	11	22	185
BVA 12PC	9 43 0372	12	24	200

Název	PROGRESIVNÍ ROZDĚLOVAČ BLOKOVÝ		s.r.o. Košuličova 4 Brno www.tribotec.cz +420 543 425 611
Typ	BVA 7 ÷ BVA 12, BVA 7V ÷ BVA 12V, BVA 7PC ÷ BVA 12PC		
Kód	9 43 0337 ÷ 9 43 0342, 9 43 0361 ÷ 9 43 0366, 9 43 0367 ÷ 9 43 0372		

KONEKTOR PŘÍMÝ S KABELEM

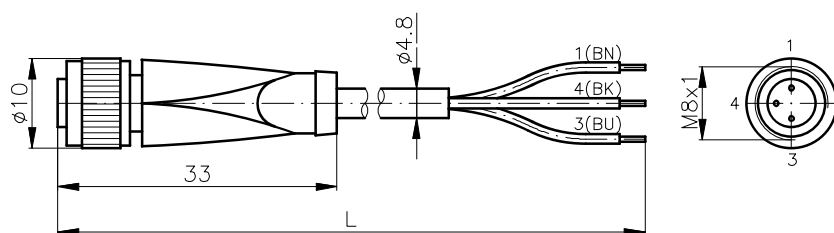

Technická data	
Počet pinů	3
Připojovací závit	M8x1
Provozní napětí	max. 60V DC
Proudové zatížení	max. 4 A
Provozní teplota	-25...+100°C
Materiál kontaktů	CuSn/Au
Plášť kabelu	PUR
Průřez vodičů	3x0,34mm ²
Krytí	IP 67

Název	Typ	Délka kabelu-L	Kód
Konektor přímý s kabelem	V3-GM-2M-PUR	2m	425 531 116 460
Konektor přímý s kabelem	V3-GM-3M-PUR	3m	425 531 193 750
Konektor přímý s kabelem	V3-GM-5M-PUR	5m	425 531 024 772
Konektor přímý s kabelem	V3-GM-10M-PUR	10m	425 531 116 462

INDUKČNÍ SPÍNAČ PRO KONEKTOR

(náhradní díl)

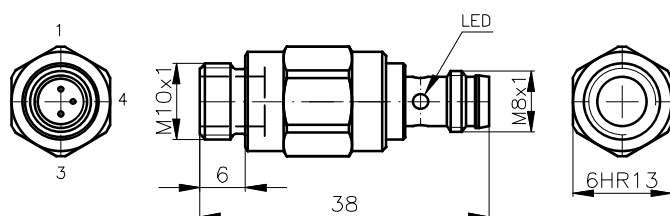

Kód	8 43 0076	
Spínací dosah	1,8 mm (jmenovitý)	
Montáž	zápustná (v jedné rovině)	
Provedení	spínací PNP	
Provozní napětí	10...34 V DC	
Proudové zatížení	200 mA	
Spínací frekvence	0÷3000 Hz	
Proud bez zátěže	2 mA	
Úbytek napětí	2 V	
Ochrana	zkrat přepólování	ano ano
Indikace výstupu	LED, žlutá	
Připojení	konektor se závitem M8x1	
Materiál pouzdra	nerezová ocel, pozink. ocel	
Krytí	IP 67	
Provozní teplota	-25...+70°C	
Max.moment M8x1	2 Nm	
Max.moment M10x1	10 Nm	

SCHÉMA PŘIPOJENÍ

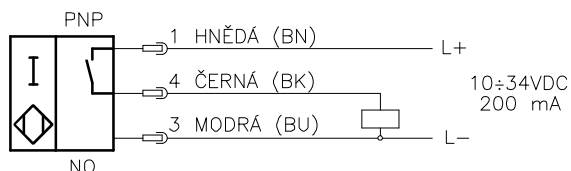

ÚPLNÝ INDUKČNÍ SPÍNAČ S KONEKTOREM A KABELEM

(náhradní díl)

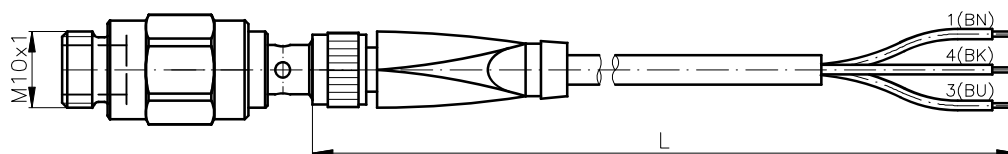

Název	Kód
Úplný indukční spínač s kabelem PUR L=2m	8 43 0067
Úplný indukční spínač s kabelem PUR L=3m	8 43 0068
Úplný indukční spínač s kabelem PUR L=5m	8 43 0069
Úplný indukční spínač s kabelem PUR L=10m	8 43 0070

Název	INDUKČNÍ SPÍNAČ A KONEKTORY	
Typ	PRO PROGRESIVNÍ ROZDĚLOVAČE BVA 3PC÷BVA 12PC	
	s.r.o. Košuličova 4 Brno www.tribotec.cz +420 543 425 611	

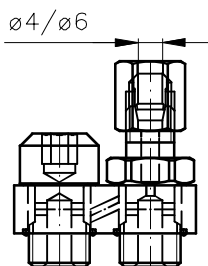

Označení	Kód
Spojovací můstek 2 - TR4	8 43 0037
Spojovací můstek 2 - TR6	8 43 0041
Spojovací můstek 2 - SV - TR4	8 43 0023
Spojovací můstek 2 - SV - TR6	8 43 0032

* SV - se zpětným ventilem

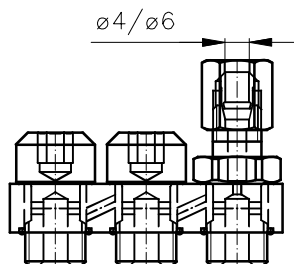

Označení	Kód
Spojovací můstek 3 - TR4	8 43 0038
Spojovací můstek 3 - TR6	8 43 0042
Spojovací můstek 3 - SV - TR4	8 43 0028
Spojovací můstek 3 - SV - TR6	8 43 0035

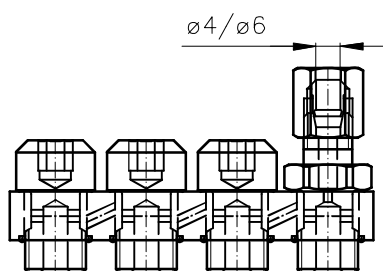

Označení	Kód
Spojovací můstek 4 - TR4	8 43 0039
Spojovací můstek 4 - TR6	8 43 0043
Spojovací můstek 4 - SV - TR4	8 43 0030
Spojovací můstek 4 - SV - TR6	8 43 0036

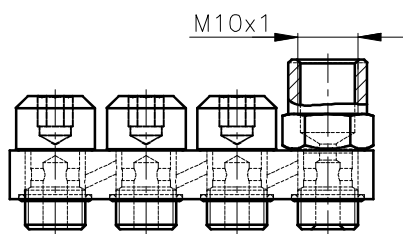

Označení	Kód
Spojovací můstek 2 - M10x1	8 43 0334
Spojovací můstek 3 - M10x1	8 43 0335
Spojovací můstek 4 - M10x1	8 43 0336



Označení	Kód
Zátka vývodu	43 0022

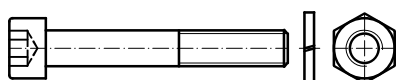

Označení	Kód
Šroub M6 x 40	309543000624
Šroub M6 x 50	309543000628
Šroub M6 x 60	309543000632
Matice M6	311120500060
Pružná podložka 6	311214500061

Název	PROGRESIVNÍ ROZDĚLOVAČ BLOKOVÝ	 s.r.o. Košuličova 4 Brno www.tribotec.cz +420 543 425 611
Typ	BVA 3÷BVA 12 - PŘÍSLUŠENSTVÍ	
Kód		