

# MAZACÍ PŘÍSTROJ Z1

## POUŽITÍ

Mazací přístroje 40 Z1, 63 Z1, 100 Z1 se používají jako zdroj tlakového maziva v progresivních obvodech centrálních mazacích systémů pro zajištění mazání větších počtů mazaných míst, v kombinaci s dvoupotrubním přeřadovačem pro dvoupotrubní systémy nebo pro centrální plnění menších mazacích přístrojů zajišťujících mazání více mazacích obvodů. Mazací přístroje Z1 jsou dodávány ve variantním provedení se zásobníkem maziva o objemu 40, 63 nebo 100 litrů. Volitelné je i jmenovité dodávané množství 200 nebo 400 cm<sup>3</sup> / min. Elektromotory jsou standardně dodávány v provedení pro 230/400V, 415V a 500V, jiná napětí konzultujte s dodavatelem.

## POPIS

Základem mazacího přístroje Z1 je těleso obsahující pístové čerpadlo se čtyřmi pracovními písty umístěnými ve dvou samostatných čerpacích, pracovních jednotkách. Čerpadlo je poháněno přes jednostupňovou převodovou skříň se šnekovým převodem elektromotorem upevněným přírubou k boku tělesa. Na čelní straně tělesa mazacího přístroje je hydraulická část sestávající se z šoupátkových vložek, spojovací příruby kompaktně spojené s tělesem a přepouštěcího ventilu osazeného regulační maticí a manometrem. Na svrchní části šoupátkových vložek jsou umístěny čtyři odvodušňovací šrouby. Na tělese je dále ve vertikální poloze upevněna nádrž pro mazivo v provedení z ocelového plechu. Pro zlepšení čerpání plastického maziva a pro dobrou sací účinnost je v zásobníku maziva umístěn stírací nůž a šikmé tlačné plochy, které posouvají plastické mazivo do prostoru sání. Na víku zásobníku je zabudováno čidlo pro elektrickou signalizaci minimální hladiny maziva v nádrži. Mazací přístroj lze dále vybavit čidlem pro elektrickou signalizaci maximální hladiny maziva v zásobníku. Ve spodní, šikmé části je nádrž vybavena plnicím otvorem s přípojovacím šroubením. Mazací přístroj tvoří jeden celek, přišroubovaný na základním rámu. V rámu jsou čtyři otvory o průměru 13 mm pro připevnění k podstavě čtyřmi kotevními šrouby M12. Mazací přístroj je vybaven jedním vývodem.

## FUNKCE

Elektromotor připojený k elektrické síti pohání přes šnekovou převodovku excentrický hřídel uložený v tělese mazacího přístroje. Přes ojnice dochází k přímočarému vratnému pohybu vodících pístů, spojených s pracovními písty. Při vysouvání pístu z válce čerpací jednotky dochází k podtlaku a nasávání maziva, při zasouvání k výtlaku maziva přes pístový a kuličkový zpětný ventil do spojovací příruby a dále do přepouštěcího ventilu. Z hydraulické části se mazivo vytlačuje do vývodu, ke kterému se připojí příslušné potrubí. Pracovní tlak se seřizuje regulační maticí na přepouštěcím ventilu.

## MONTÁŽ, OBSLUHA A UDRŽOVÁNÍ

Mazací přístroj se montuje na vodorovnou betonovou nebo ocelovou základnu čtyřmi kotevními šrouby M12. Zkontroluje se, zda je čistý zásobník maziva. Otáčením stíracího nože rukou uvnitř zásobníku se zjistí, jestli nějaké cizí těleso neklade odpor. Mazací přístroj se naplní předepsaným mazivem. Dle platných norem se připojí elektromotor k elektrické síti a připojí se elektrické obvody ke spínači signalizace hladiny, event. ke koncovému spínači. Mazací přístroj se uvede do chodu a sleduje se, zda je jeho běh klidný a pravidelný. Vyčerpá se plastické mazivo, které zůstalo v mazacím přístroji po tlakové zkoušce jako konzervační prostředek.

Provede se odvodušnění pomocí odvodušňovacích šroubů. Vytéká-li mazivo z vývodu pravidelně a bez vzduchových bublin, teprve poté je možné přístroj připojit k mazacímu obvodu. Seřízení tlaku se provede na přepouštěcím ventilu dle potřeby mazacího obvodu. Mazivo je nutno doplňovat klesne-li hladina maziva k zúžené části zásobníku. Při úplném vyčerpání maziva se doporučuje odpojit vývod od potrubí a čerpadlo znovu odvodušnit. Doporučený způsob doplňování maziva je přes plnicí otvor umístěný ve spodní části zásobníku. Mazivo lze rovněž doplňovat přímo do nádrže po odklopení víka. Při tomto způsobu plnění je nutno dbát na čistotu maziva. Doplnujte maziva určená pro centrální mazací systémy. S výjimkou doplňování maziva nevyžaduje mazací přístroj další údržby. Při trvalém provozu se doporučuje kontrolovat jednou za tři měsíce těsnost připojení k potrubí mazacího obvodu.

## TECHNICKÉ PARAMETRY

Maximální pracovní tlak	400 bar	
Pracovní tlak	350 bar	
Rozsah regulace pracovního tlaku	50 až 400 bar	
Rozsah regulace tlaku přep. ventilu	50 až 400 bar	
Jmenovité dodávané množství	200 cm <sup>3</sup> min. <sup>-1</sup> , 400 cm <sup>3</sup> min. <sup>-1</sup>	
Objem zásobníku maziva	40, 63, 100 dm <sup>3</sup>	
Počet vývodů	1	
Vývodní šroubení	M16x1,5 mm, pro TR 28 mm	
Elektromotor	230VD/400VY, 50Hz // 460VY, 60Hz; 0,75kW 415VY, 50Hz, 0,75kW 500VY, 50Hz, 0,75kW	
Jmenovité napětí signalizace	24V DC, 2 A	
Mazivo	tuk	max. NLGI – 2
	olej	min. 50 mm <sup>2</sup> . s <sup>-1</sup>
Teplota pracovního prostředí	- 25 až 40 °C	
Hmotnost	125 kg	

### POZNÁMKA

Mazací přístroje jsou dodávány ve volitelném provedení dle specifikace odběratele, standardní provedení lze kombinovat dle typového klíče.

Alternativně je možno použít mazací přístroj Z1 v kombinaci s externím elektrickým dvoupotrubním přeřadovačem (např. DPE) pro dvoupotrubní mazací systém. V tomto případě je mazací přístroj instalován společně s přeřadovačem na společnou základovou desku a obvykle je tato souprava (mazací stanice) vybavena filtrací dálkového plnění zásobníku mazacího přístroje, elektrickou rozvodnicí pro snadné zapojení stanice a dle potřeby i řídicí a kontrolní automatikou dvoupotrubního systému centrálního mazání.

## TYPOVÝ KLÍČ MAZACÍHO PŘÍSTROJE Z1

	a	Z1	b	c	d	e	f	g	h
Symbol označení	63	Z1	1	2	7	1	0	0	1
Příklad označení									
<b>Objem zásobníku maziva</b>									
40 dm <sup>3</sup> -----	40								
63 dm <sup>3</sup> -----	63								
100 dm <sup>3</sup> -----	100								
<b>Typové označení mazacího přístroje</b>									
typ mazacího přístroje -----	Z1								
<b>Provedení mazacího přístroje</b>									
pro tuky a tekuté tuky -----	1								
pro mazací oleje -----	2								
<b>Jmenovité dodávané množství</b>									
200 cm <sup>3</sup> /min -----	2								
400 cm <sup>3</sup> /min -----	4								
<b>Signalizace MIN a MAX hladiny maziva</b>									
bez signalizace -----	0								
se signalizací MIN a MAX - olej -----	3								
se signalizací MIN - olej -----	4								
se signalizací MIN a MAX - tuk (ultrazvuk) -----	7								
jiné provedení (specifikace v objednávce) -----	9								
<b>Pracovní napětí elektromotoru</b>									
230VD/400VY, 50 Hz // 460VY, 60Hz -----	1								
500VY, 50 Hz -----	2								
415VY, 50 Hz -----	4								
jiné napětí (specifikace v objednávce) -----	9								
<b>Pracovní prostředí *</b>									
obyčejné -----	0								
MWDr / Wda (specifikace v objednávce) -----	1								
<b>Provedení pohonu **</b>									
standardní -----	0								
nevýbušné -----	1								
<b>Signalizace přepouštěcího ventilu</b>									
bez elektrické signalizace -----	0								
s elektrickou signalizací -----	1								

### PŘÍKLAD OZNAČENÍ: 63Z1 - 12 - 7 - 100 - 1

Mazací přístroj Z1, se zásobníkem maziva o objemu 63 dm<sup>3</sup>, pro tuky, jmenovité dodávané množství 200 cm<sup>3</sup>/min, ultrazvuková signalizace minimální a maximální hladiny maziva v zásobníku, elektromotor 230/400V, 50 Hz, obyčejné pracovní prostředí, provedení pohonu standardní, přepouštěcí ventil Z s elektrickou signalizací.

#### Vysvětlivky k typovému klíči:

- \* Pracovní prostředí obyčejné – kód – 0 - Maximální absolutní vlhkost vzduchu 30g vody na 1m<sup>3</sup> vzduchu.
- \* Pracovní prostředí MWDr/WDa – kód – 1 - Absolutní vlhkost vzduchu od 30g do 60g vody na 1m<sup>3</sup> vzduchu. Pro stanovení vlhkosti vzduchu pro konkrétní použití pohonu použijte hodnoty uvedené v ČSN IEC 721-2-1. Vyšší hodnoty absolutní vlhkosti vzduchu než 60g vody na 1m<sup>3</sup> vzduchu po dohodě s výrobcem.
- \*\* Provedení pohonu standardní – kód – 0 - Jmenovité napětí 230VD / 400VY, 50 Hz // 460VD, 60Hz. Elektromotor uzavřený s krytím IP55, teplotní třída izolace 155 (F) s oteplením ve třídě B, teplota pracovního prostředí od -20°C do +40°C.
- \*\* Provedení pohonu nevýbušné – kód – 1 - Konkrétní provedení po dohodě s výrobcem.

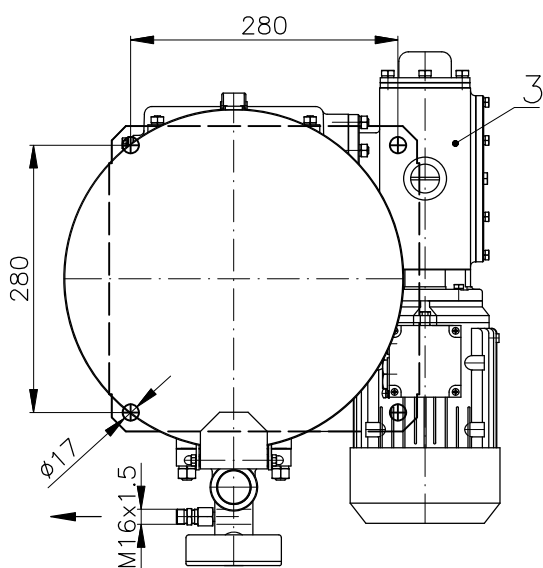
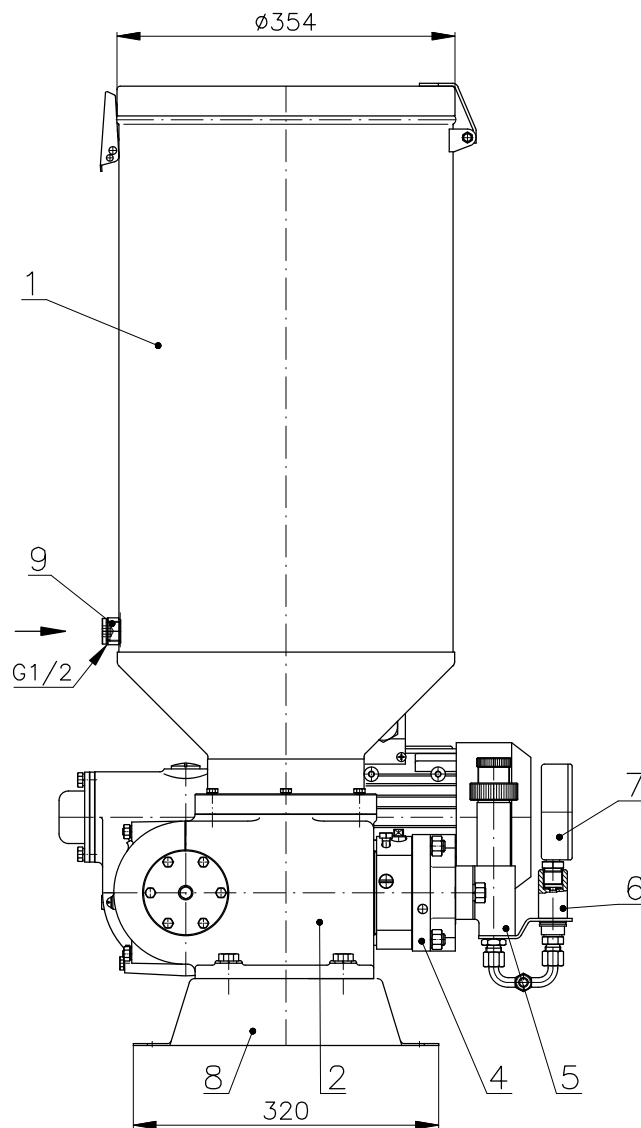
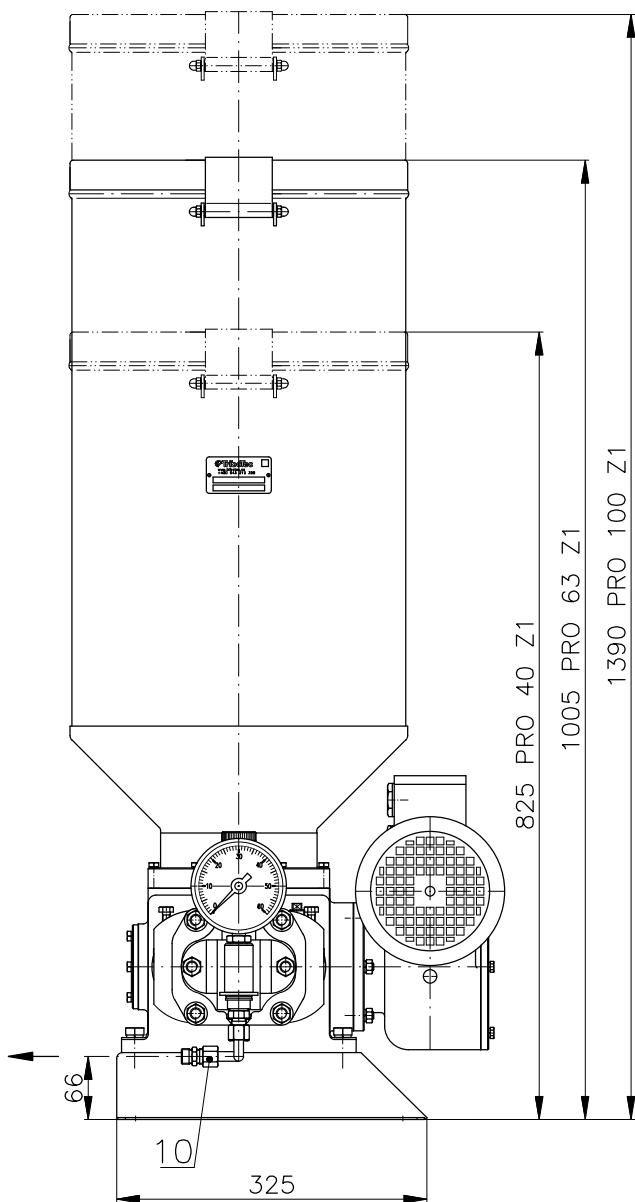

Poz.	Název
1	Zásobník maziva
2	Čerpadlo
3	Převodová skříň
4	Spojovací příruba
5	Přepouštěcí ventil
6	Tlumič manometru
7	Manometr
8	Podstavec
9	Plnicí otvor
10	Vývodní šroubení

Název

**MAZACÍ PŘÍSTROJ**

Typ

**63 Z1, (40 Z1), (100 Z1) ZÁKLADNÍ PROVEDENÍ**

Kód

**PODLE PROVEDENÍ**

**Tribotec** s.r.o.

Košuličova 4 Brno

www.tribotec.cz

+420 543 425 611